

Manual

Verktygssats skivbroms



SAF SERVICE und ORIGINALTEILE
SAF SERVICE and ORIGINAL PARTS

www.saf-axles.com

map & guide
location service

Utgåva 09/2005





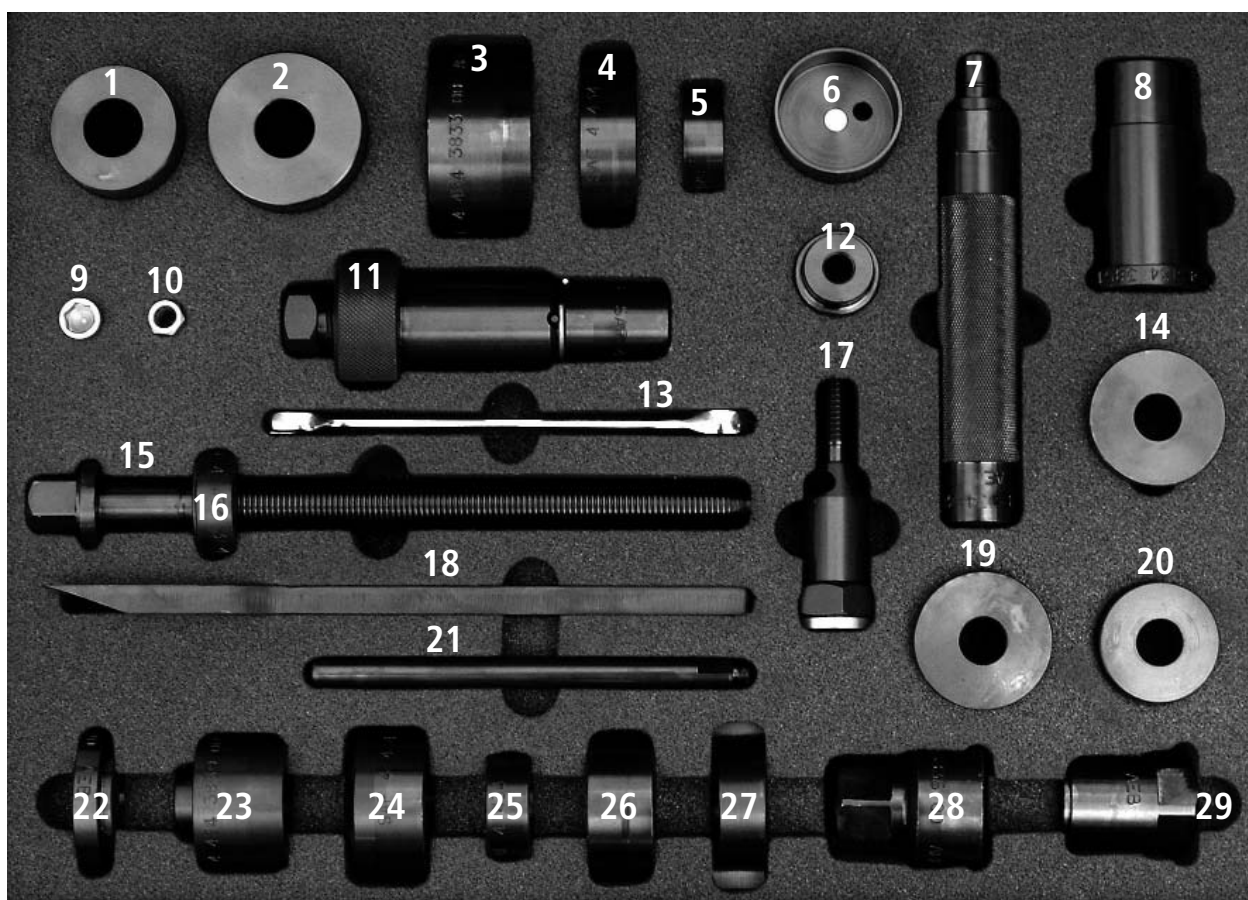

Nr.	SAF nr.	Beteckning	Nr.	SAF nr.	Beteckning
1	04.434.3846.00	Monteringsverktyg för löslager, typ SN	16	04.434.3848.00	Trycklafer
2	04.434.3838.00	Avdragare	17	04.434.3858.00	Spindel kort/lång
3	04.434.3833.00	Monteringsverktyg	18	04.434.3844.00	Gaffel
4	04.434.3835.00	Monteringsverktyg- adapter	19	04.434.3852.00	Monteringshylsa
5	04.434.3850.00	Magnetinsats	20	04.434.3854.00	Monteringshylsa
6	04.434.3849.00	Magnetavdragare	21	04.434.3834.00	Demonteringshylsa
7	04.434.3856.00	Handtag	22	04.434.3840.00	Stång
8	04.434.3851.00	Monteringshylsa	23	04.434.3839.00	Monteringsskiva
9	04.434.3826.00	NV 8	24	04.434.3855.00	Monteringshylsa för membrane
10	04.434.3827.00	NV 10	25	04.434.3845.00	Avdragare
11	04.434.3832.00	Monterings och låsningsverktyg	26	04.434.3842.00	Adapterring
12	04.434.3843.00	Monterings- o låsningsverktyg	27	04.434.3847.00	Stång
13	04.434.3825.00	Plåtkåpans demontering	28	04.434.3836.00	Monteringshylsa med sexkant
14	04.434.3853.00	Monteringshylsa	29	04.434.3841.00	Mutter TR20x2
15	04.434.3837.00	Spindel TR20x2			



	Sida
Reservdelslista	3
Viktigt att observera	5

KNORR bromsok

Byte av glidtappar

Bromsok typ SB6 och SB7

Reparation av rörlig lagring	6
Reparation av fast lagring.....	6

Bromsok typ SB6...(SN) och SB7...(SN)

Reparation av rörlig lagring (gummib.)	7
Reparation av fast lagring	7-8

Bromsok typ SB7...(SK)

Reparation av rörlig lagring	9
Reparation av fast lagring	10-11

Byte av kolvtätningarna

Bromsok typ SB6 och SB7

Byte av kolvtätningarna inkl inre tätning	12
---	----

Bromsok typ SB6...(SN), SB7...(SN) och SB7...(SK)

Byte av kolvtätningarna inkl inre tätning	13
---	----

WABCO bromsok

14

Dessa instruktioner är tillämnade att endast hjälpa kundens underhåll och reparationsarbete av SAF axlar med skivbroms, genom användningen av medföljande verktyg. Dessa instruktioner har skrivits och får användas endast av anställda med tillräcklig teknisk kompetens inom nyttofordonsbranschen och kommersiell fordonshandel. Instruktionerna bör inte ges vidare till en tredje part. Dessutom skall följande direktiv följas:

1. Medföljande verktyg är endast lämpade för underhålls- och reparationsarbete (service) på följande bromsar tillverkade av KNORR och WABCO:
 - KNORR SB6
 - KNORR SB6...(SN)
 - KNORR SB7
 - KNORR SB7...(SN)
 - KNORR SB7...(SK)
 - WABCO PAN 19-1
 - WABCO PAN 19-1 *plus*
 - WABCO PAN 22-1
 - WABCO PAN 22-1 (NG22)

SAF avsäger sig ansvar från dessa instruktioner ifall de tillämpas i underhålls- eller reparationsarbete (service) på andra bromsar eller bromsar tillverkade av andra fabrikanter, eller ifall andra verktyg än de i manualen föreskrivna används.

2. Innehållet och informationen i denna manual representerar inte en garanti, och kan inte uppfattas som en garanti i enlighet med tysk lag (BGB).
3. SAF:s ansvarsskyldighet är faststämmt i de tyskspråkiga instruktionerna.
4. SAF produktnamn som förekommer i denna manual är inte alla nödvändigtvis bemärkta som varumärkesnamn. Användningen av dessa underlyder dock varumärkeslagar, särskilt bestämmelserna för den tyska varumärkeslagen (MarkenG).
5. Texten och illustrationerna i denna manual underlyder SAF:s upphovsrätt, särskilt vad gäller rätt till deras användning och utnyttjande, och kan endast kopieras eller distribueras med på förhand erhållen rätt till det av SAF.
6. Ifall användningen av manualen orsakar dispyt med SAF, kommer dessa dispyter att underställa sig tysk lag och lösas vid SAF:s huvudkontor.
7. Ifall något villkor eller del av villkor i denna not är eller blir otillämpbar eller ofullständig, påverkas inte validiteten av andra villkor. SAF och sammanställaren av denna manual kommer i den händelse att åta sig att korrigera det otillämpbara villkoret med ett tillämbart villkor som närmast motsvarar det ekonomiska syftet med denna not. Samma kommer att gälla i den händelse att ett villkor är ofullständigt.
8. Ifall och till den grad att denna not inte innehåller bestämmelser, särskilt i hänsyn till de medföljande verktygen, kommer rättigheterna och obligationerna mellan SAF och användaren av denna manual att underlyda den senaste versionen av SAF:s allmänna villkor för försäljning och leverans. Tillämpningen av allmänna föreskrifterna för handel, särskilt villkoren för köp, på användaren av denna verktygssats gäller inte.
9. Under allt underhålls- och reparationsarbete, observera respektive bromsfabrikants instruktioner.

Varning

Samtliga skruvar och muttrar bör användas endast en gång. Det specificerade åtdragningsmomentet kräver torr åtdragning. Ifall annat inte preciseras, behövs ingen extra låsning av bultarna. Åtdragningsmomentet för bultarna bör alltid utföras enligt medföljande underhålls- och reparationsmanualer. (www.saf-axles.com)

KNORR BROMSOK

Byte av glidbult på bromsok typ SB6 och SB7

Reparation av rörlig lagring (gummib.)

Särskilda verktyg som behövs:

Inga särskilda verktyg behövs här.

Reparation av fast lagring

Särskilda verktyg som behövs:

Utdragare av fast lagring

Verktyg som behövs: Följande verktygsdelar behövs från verktygslådan: Nr. 2; 15; 16; 25; 26; 29.
Montera verktyget enligt bildens instruktioner.



Avdragare av fast lagring

Verktyg som behövs: Följande verktygsdelar behövs från verktygslådan: Nr. 11; 15; 16; 22; 29.
Montera verktyget enligt bildens instruktioner.



Mont.verktyg av tätning

Verktyg som behövs: Följande verktygsdelar behövs från verktygslådan: Nr. 15; 16; 22; 23.
Montera verktyget enligt bildens instruktioner.

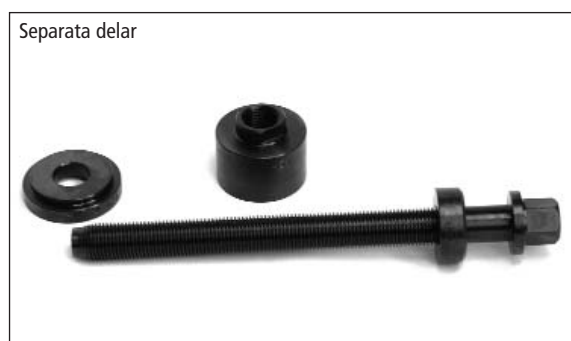

Bromsok typ SB6...(SN) och SB7...(SN)

Reparation av fast lagring (gummibussning)

Särskilda verktyg nödvändiga för bussning:

Avdragare

Verktyg som behövs: Följande verktygsdelar behövs från verktyglådan: Nr. 2; 15; 16; 29.
Montera verktyget enligt bildens instruktioner.



Monteringsverktyg

Verktyg som behövs: Följande verktygsdelar behövs från verktyglådan: Nr. 1; 15; 16; 27; 29.
Montera verktyget enligt bildens instruktioner.



Reparation av rörlig lagring

Särskilt verktyg nödvändigt för reparation av rörlig lagring:

Avdragare

Verktyg som behövs: Följande verktygsdelar behövs från verktyglådan: Nr. 2; 15; 16; 25; 29.
Montera verktyget enligt bildens instruktioner.



Avdragare

Verktyg som behövs: Följande verktygsdelar behövs från verktyglådan: Nr. 11; 15; 16; 22; 29.
Montera verktyget enligt bildens instruktioner.

Separata delar



Monerat verktyg

**Mont.verktyg av tätning**

Verktyg som behövs: Följande verktygsdelar behövs från verktyglådan: Nr. 15; 16; 22; 23.
Montera verktyget enligt bildens instruktioner.

Separata delar



Monerat verktyg

**Rörlig lagring**

Verktyg som behövs: Följande verktygsdelar behövs från verktyglådan: Nr. 7; 12.
Montera verktyget enligt bildens instruktioner.

Separata delar



Monerat verktyg

**Fast lagring**

Verktyg som behövs: Följande verktygsdelar behövs från verktyglådan: Nr. 5; 6; 21.
Montera verktyget enligt bildens instruktioner.

Separata delar



Monerat verktyg



Bromsok typ SB7...(SK)

Reparation av rörlig lagring

Särskilda verktyg som behövs:

Avdragare av rörlig lagring

Verktyg som behövs: Följande verktygsdelar behövs från verktyglådan: Nr. 2; 15; 16; 25; 29.
Montera verktyget enligt bildens instruktioner.



Monteringsverktyg för rörlig lagring

Verktyg som behövs: Följande verktygsdelar behövs från verktyglådan: Nr. 15; 16; 23; 25; 29.
Montera verktyget enligt bildens instruktioner.



Mont.verktyg av tätning

Verktyg som behövs: Följande verktygsdelar behövs från verktyglådan: Nr. 15; 16; 22; 23.
Montera verktyget enligt bildens instruktioner.

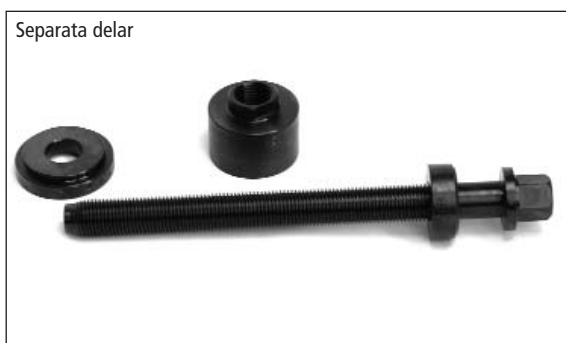

Reparation av fast lagring

Särskilda verktyg som behövs:

Utdragare av fast lagring

Verktyg som behövs: Följande verktygsdelar behövs från verktygslådan: Nr. 2; 15; 16; 25; 29.
Montera verktyget enligt bildens instruktioner.



Avdragare av fast lagring

Verktyg som behövs: Följande verktygsdelar behövs från verktygslådan: Nr. 11; 15; 16; 22; 29.
Montera verktyget enligt bildens instruktioner.



Mont.verktyg av tätning

Verktyg som behövs: Följande verktygsdelar behövs från verktygslådan: Nr. 15; 16; 22; 23.
Montera verktyget enligt bildens instruktioner.



Verktyg för plåtkåpa

Verktyg som behövs: Följande verktygsdelar behövs från verktyglådan: Nr. 5; 6; 7.
Montera verktyget enligt bildens instruktioner.

**Fast plåtkåpa**

Montera alla tre verktyg enligt illustrationen.

**Kåpa för rörlig lagring**

Montera verktyget utan nummer 5.



Byte av kolvtätningarna Bromsok typ SB6 och SB7

Byte av kolvtätningarna inkl inre tätning

Särskilda verktyg som behövs:

Verktyg för inre tätning

Verktyg som behövs: Följande verktygsdelar behövs från verktyglådan: Nr. 17; 28.
Montera verktyget enligt bildens instruktioner.

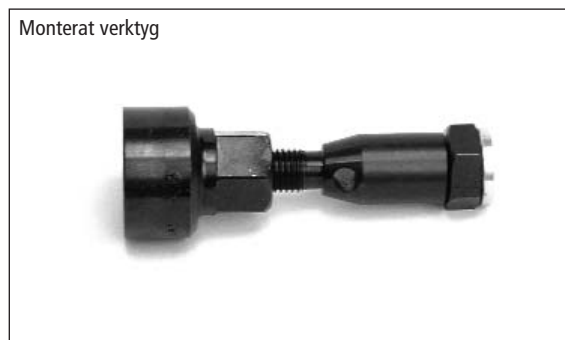

Verktyg för kolv o tätning

Verktyg som behövs: Följande verktygsdelar behövs från verktyglådan: Nr. 3; 17; 21.
Montera verktyget enligt bildens instruktioner.

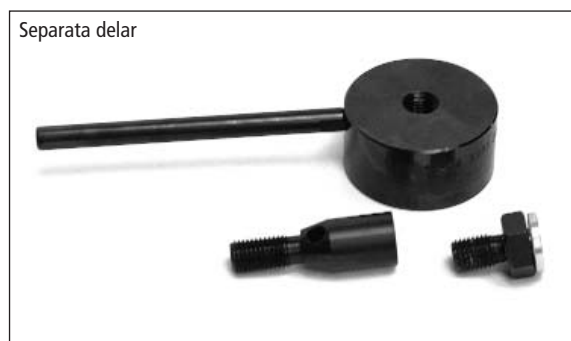

Bromsok typ SB6...(SN), SB7...(SN), SB7...(SK)**Byte av kolvtätningarna inkl inre tätning**

Särskilda verktyg som behövs:

Verktyg för inre tätning

Verktyg som behövs: Följande verktygsdelar behövs från verktyglådan: Nr. 17; 28.
Montera verktyget enligt bildens instruktioner.

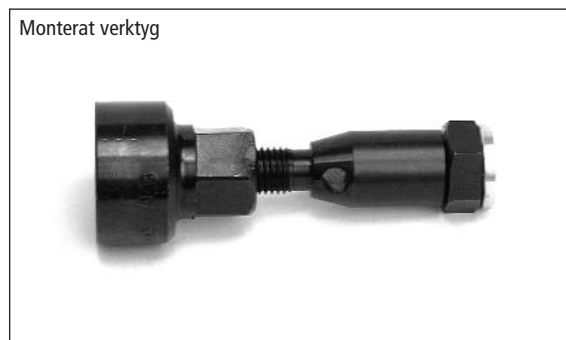
**Verktyg för kolv o tätning**

Verktyg som behövs: Följande verktygsdelar behövs från verktyglådan: Nr. 3; 4; 17; 21.
Montera verktyget enligt bildens instruktioner.

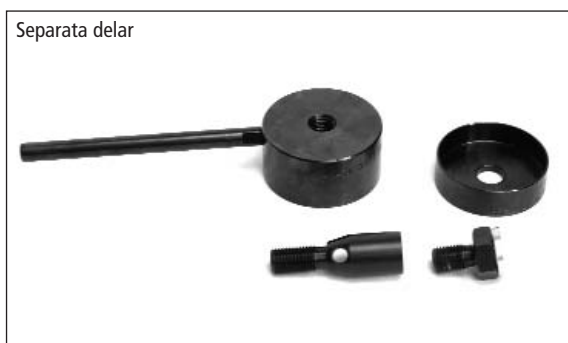

WABCO BROMSOK

Bromsok typ PAN 19-1, PAN 19-1 *plus*, PAN 22-1 och PAN 22-1 (NG22)

Särskilda verktyg som behövs:

Verktyg som behövs: Följande verktygsdelar behövs från verktyglådan: Nr. 7; 8; 14; 19; 20.
Montera verktyget enligt bildens instruktioner.



Avdragare för bussning

Verktyg som behövs: Följande verktygsdelar behövs från verktyglådan: Nr. 7; 20.
Montera verktyget enligt bildens instruktioner.



Monteringsverktyg för bussning

Verktyg som behövs: Följande verktygsdelar behövs från verktyglådan: Nr. 7; 8; 14; 19.
Montera verktyget enligt bildens instruktioner.



Demonteringsverktyg för kåpa

Verktyg som behövs: Följande verktygsdelar behövs från verktyglådan: Nr. 21; 24.
Montera verktyget enligt bildens instruktioner.



Soforthilfe im Pannenfall

NonStopService 24

Support in the case of service

- Ifall underhåll behövs, ring alltid till eget hemlandsnummer.
- In the case of service please always dial the number of your own country.

Inland home country		Vom Ausland from abroad
03 62 27 23 21	(A)	+43 3 62 27 23 21
0 59 33 07 07	(B)	+32 59 33 07 07
+30 21 09 40 19 80	(BG)	+30 21 09 40 19 80
+386 26 16 58 35	(BIH)	+386 26 16 58 35
0 19 08 64 90	(CH)	+41 19 08 64 90
2 61 10 45 06	(CZ)	+42 02 61 10 45 06
0800 72 37 37 84 / 0 73 33 80 81 58	(D)	00800 72 37 37 84 / +49 73 33 80 81 58
75 72 74 74	(DK)	+45 75 72 74 74
9 02 18 19 92	(E)	+34 9 13 82 68 41
697 91 96	(EST)	+372 697 91 96
03 88 72 06 43	(F)	+3 33 88 72 06 43
0 93 51 31 33	(FIN)	+35 8 93 51 31 33
+41 19 08 64 90	(FL)	+41 19 08 64 90
0 87 02 42 02 37	(GB)	+44 87 02 42 02 37
21 09 40 19 80	(GR)	+30 21 09 40 19 80
06 13 45 17 27	(H)	+36 13 45 17 27
+386 26 16 58 35	(HR)	+386 26 16 58 35
02 66 16 55 74	(I)	+39 02 66 16 55 74
+44 87 02 42 02 37	(IRL)	+44 87 02 42 02 37
+32 59 33 07 07	(L)	+32 59 33 07 07
+372 697 91 96	(LT)	+372 697 91 96
+372 697 91 96	(LV)	+372 697 91 96
+33 3 88 72 06 43	(MC)	+33 3 88 72 06 43
+386 26 16 58 35	(MK)	+386 26 16 58 35
+45 75 72 74 74	(N)	+45 75 72 74 74
+32 59 33 07 07	(NL)	+32 59 33 07 07
+34 9 13 82 68 41	(P)	+34 9 13 82 68 41
06 18 31 98 70	(PL)	+48 6 18 31 98 70
02 12 50 02 60	(RO)	+40 2 12 50 02 60
+39 02 66 16 55 74	(RSM)	+39 02 66 16 55 74
+45 75 72 74 74	(S)	+45 75 72 74 74
+42 02 61 10 45 06	(SK)	+42 02 61 10 45 06
0 26 16 58 35	(SLO)	+386 26 16 58 35
0 21 22 75 13 21	(TR)	+90 21 22 75 13 21
+386 26 16 58 35	(YU)	+386 26 16 58 35

www.saf-axles.com

Otto Sauer Achsenfabrik GmbH · Hauptstraße 26 · D-63856 Bessenbach
Tel +49 (0) 60 95 / 301-0 · Fax +49 (0) 60 95 / 301-259 · www.saf-axles.com

